

Grifería lavamanos

Monocontrol

Single lever faucet

corona

INSTRUCTIVO DE INSTALACIÓN

Installation Instructive

NOTA: En construcciones nuevas, antes de instalar la grifería, es importante drenar la tubería para eliminar los residuos que puedan afectar el correcto funcionamiento del producto.

NOTE: In new constructions is important to drain the pipe system before installing the faucet in order to remove solid waste which may affect normal operation of the cartridges that come with the product.



Este instructivo también aplica a otras referencias de griferías de lavamanos. This instructive also applies to other lavatory faucets references.

SIGA LA SECUENCIA NUMÉRICA PARA UNA CORRECTA INSTALACIÓN: FOLLOW THE NUMERIC SEQUENCE FOR A CORRECT INSTALLATION:

1. Inserte las **mangueras (A y B)** por debajo de la tuerca de fijación **(1)** y la **arandela antifricción (2)** para luego introducir las por debajo del mesón o porcelana, como se muestra en la imagen.

Insert the **hoses (A and B)** through **fixation nut (1)** and the **antifriction washer (2)**. Then, insert the hoses from the bottom part through the faucet hole as the image shown.

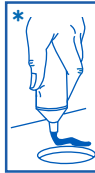
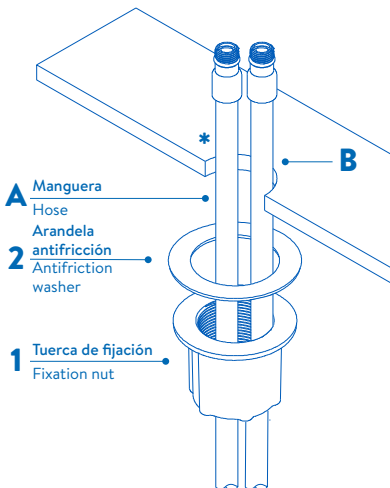

Aplique **silicona líquida anti-hongos (no incluida)** en las superficies de contacto para prevenir filtraciones. Apply **antifungal liquid caulk (not included)** on the contact surfaces to prevent leaks.

2. Inserte el **empaquete de selle (3)** y el **escudo (4)** en la parte inferior del cuerpo de la grifería. Después rosque las **mangueras (A y B)** por debajo de la parte inferior de la grifería hasta que queden totalmente fijas al cuerpo.

Insert the **sealing gasket (3)** and the **escutcheon (4)** in the bottom part of the faucet body. Then screw the **hoses (A and B)** to the bottom part of the body faucet until those are completely tight.

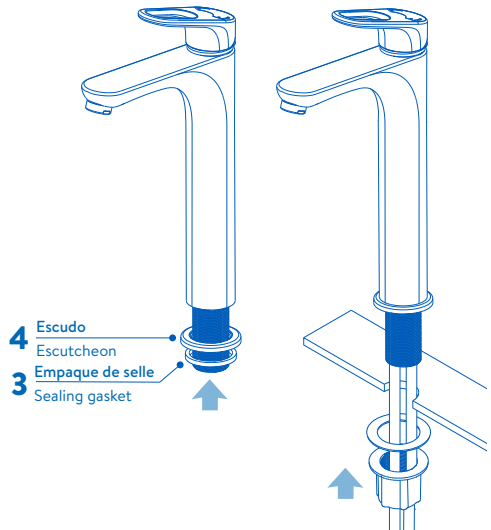

3. Finalmente enrosque la **tuercas de fijación (1)** hasta que el cuerpo quede totalmente asegurado al resto del ensamble y conecte las **mangueras (A y B)** a la acometida. Finally, screw the **fixation nut (1)** to the stem until it is completely tight. Screw the another end of the **hoses (A and B)** to the cold and hot inlets.

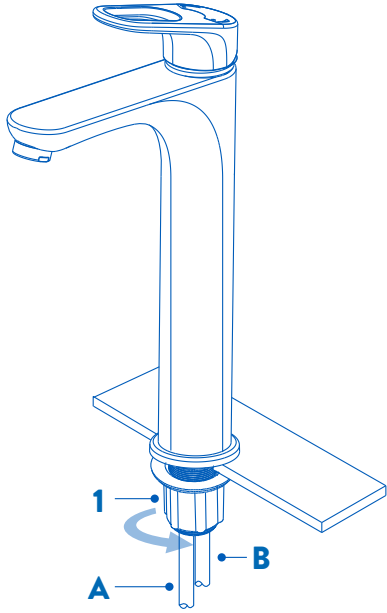

MANTENIMIENTO DE LA UNIDAD DE CIERRE:

CLOSURE UNIT MAINTENANCE:

Imágenes utilizadas de manera ilustrativa para su procedimiento. Images used in an illustrative way for your procedure.



*Este sello cartucho puede o no estar incluido en el producto. *This cartridge sealing may or may not be included in the product.

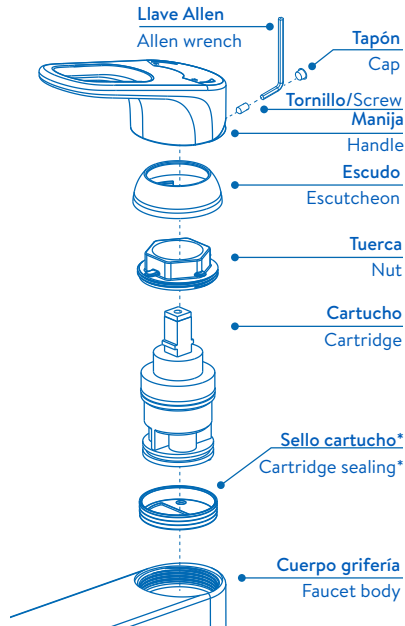

MANTENIMIENTO DEL AIREADOR:

AERATOR MAINTENANCE:

Realice el mantenimiento cuando note que el chorro no es espumoso o cuando la cantidad de agua es escasa.

Give maintenance whenever you notice that the stream is not foamy or when the water amount is scarce.

*Limpie la superficie superior del aireador. *Clean the aerator surface top.

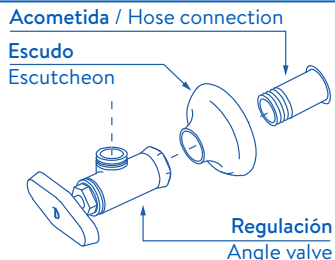
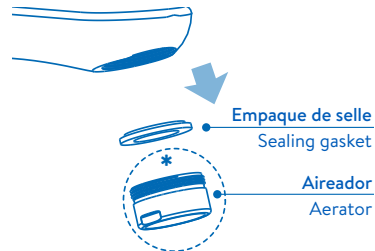

INSTALACIÓN DE LA REGULACIÓN:

ANGLE VALVE INSTALLATION:

- Corte el suministro principal de agua.
- Utilice **cinta de teflón** en las roscas para evitar fugas de agua.
- Shut off main water supply.
- Use **teflon tape** in the threads to avoid water leakage.

Certificado de Garantía Integral Corona

Limitada de 30 años

Usted acaba de adquirir un producto **Corona**, diseñado y fabricado bajo las más estrictas normas y especificaciones de calidad, las que garantizarán un adecuado funcionamiento del mismo. A través de esta garantía, nuestra compañía le agradece haber elegido uno de nuestros productos y reconoce su confianza ofreciendo un servicio técnico especializado y una completa red de puntos de servicio autorizados GRIVAL® (PSAs y SAGs GRIVAL®) y la más completa información.

El certificado de Garantía Integral **Corona** le representa que además de la tecnología aplicada en la fabricación para lograr la mejor calidad en cada producto **Corona**, asegura que usted recibirá la respuesta de toda nuestra organización si su producto llega a presentar algún defecto en la fabricación, es decir las partes estructurales del producto que no sufren desgaste por el uso diario y la manipulación (cuerpo – chasis), contemplando también las piezas que gozan de algún acabado estético.

Al momento de solicitar una garantía tenga presente:

1. **Garantía de componentes y de elementos funcionales:** No se extiende a aquellas piezas que sufren desgaste por el funcionamiento normal del producto, unidades de selle, empaques y manijas que por la manipulación y ambiente pueden desgastarse. Es importante que tenga en cuenta que esta garantía podrá hacerse efectiva siempre y cuando las condiciones de uso, instalación y mantenimiento del producto sean las especificadas en la respectiva hoja de instrucciones. La instalación del producto exige que ésta se haya realizado bajo los parámetros técnicos de plomería. La presente garantía no se extiende a aquellos daños o defectos derivados de errores de instalación, residuos sólidos en el sistema hidráulico o del no acatamiento a las indicaciones que **Corona** incluye en el respectivo instructivo de instalación que acompaña el producto. Al presentarse el reclamo por garantía, **Corona** podrá enviar un técnico especializado para verificar el cumplimiento de los anteriores requerimientos. De conformidad con las condiciones anteriores, **Corona** reemplazará por uno de características y funcionalidades iguales o similares teniendo en cuenta la tecnología de producto existente al momento de hacerse efectiva la garantía, previo diagnóstico de falla.

2. **Garantía de acabados (dos (2) años):** Los acabados superficiales son aquellos que le imprimen una apariencia especial y estética a su producto y además le brindan protección. Para prolongar sus cualidades es vital que la limpieza profunda del producto se haga únicamente con agua y jabón suave y que en el secado y el brillo se utilice un paño de algodón limpio, dicha limpieza se recomienda **dos (2) veces** a la semana, y en zonas costeras a **diario** por la salinidad del ambiente. Por ningún motivo deben usarse elementos abrasivos, ácidos o disolventes para la limpieza del producto. Los acabados pueden variar su comportamiento en zonas costeras y/o en ambientes corrosivos.

En caso de no seguirse estas instrucciones la garantía de acabados no será aplicable, y en tal caso **Corona** le podrá suministrar las partes para su reposición al precio vigente.

3. **Inadecuado uso del producto:** Esta garantía no cubre daños derivados de ejercer una fuerza que exceda los límites de torque permisibles. **Corona** no se hará bajo ninguna circunstancia responsable de daños causados a otros bienes, por efectos de reparación o instalación de los productos o porque el uso que se le está dando al producto no es el especificado.

Respaldo de Marca

1. **Repuestos originales Corona:** Cuando se requieran repuestos de las partes funcionales, el compromiso de **Corona** será garantizar el suministro de repuestos por el término de **cinco (5) años** a partir de la fecha de descontinuación del producto y para repuestos relacionados con las partes estéticas, el compromiso se extiende por **dos (2) años** contados a partir de la fecha de descontinuación del producto. Tenga en cuenta que de acuerdo a los términos especificados en la garantía y según aplique los repuestos tendrán un costo y los podrá adquirir dirigiéndose al Punto de Servicio Autorizado más cercano o contáctenos a la **Línea de Atención al Cliente** de su país, para recibir orientación. Nuestros productos han sido diseñados para facilitar su mantenimiento. Le recomendamos conservar el instructivo de instalación para dicho propósito.

2. **Servicio de instalación Corona:** Para mayor tranquilidad y garantizar la correcta manipulación del producto, **Corona** le recomienda solicitar el servicio de instalación en los Puntos de Servicio Autorizado o a través de la **Línea de Atención al Cliente**.

3. **Reposición por faltantes:** Para los casos donde usted evidencie que le falta algún componente de su producto de acuerdo al instructivo de instalación del mismo, le solicitamos dirigirse al punto de venta donde adquirió el producto para su reposición.

Condiciones para hacer efectiva esta garantía

1. Haber seguido las indicaciones contenidas en esta garantía y en el instructivo de instalación del producto.
2. No haber realizado ajustes o modificaciones al producto que alteren su adecuado funcionamiento.
3. Para cualquier reparación anterior, haber utilizado repuestos originales **Corona**.
4. Haberse comunicado con nuestra línea de atención nacional al cliente o tener una orden de servicio oficial.
5. Presentar este certificado y/o su factura de compra original y el producto **Corona**, este último en el evento en que los productos no se hayan instalado, en el punto donde se adquirió el producto.

No obstante, a pesar de haber vencido la garantía o de no ser esta aplicable, usted lo solicita, CORONA ofrecerá un servicio técnico especializado, el cual se facturará a la tarifa vigente en nuestra red nacional de Punto de Servicio Autorizado GRIVAL® (P.S.A GRIVAL®) o al SERVICIO AUTORIZADO GRIVAL® (S.A.G GRIVAL®).

CORONA se reserva el derecho de discontinuar o modificar cualquier producto en cualquier momento sin previo aviso a la red de distribución.

Servicio Autorizado GRIVAL Colombia

- **S.A.G Montería**
Cra. 3 No. 35-43
tel: 7826065 - 3135279974
- **S.A.G Tunja**
Cra. 14 No. 18-50
tel: 7440385 - 3124487058
- **S.A.G Cartago**
Cra. 7 No. 12-26
tel: 2131390 - 3113705392
- **S.A.G Cúcuta**
Av. 11E No. 9N-28
tel: 5746097 - 3153806593
- **S.A.G San Andrés Isla**
Av. 20 de Julio; Edificio del FED
tel: 5123915
- **S.A.G Manizales**
Cra. 20 No. 20 - 13
tel: 8847549 - 3207102806
- **S.A.G Ibagué**
Jordán 4a. Etapa; Mza 2; casa 11
tel: 2680267 - 3106280808
- **S.A.G Rionegro**
Kilómetro 3 vía Llano Grande
tel: 5372811
- **S.A.G Arauca**
Cra. 23 - Calle 25; Esquina Barrio Miramar
tel: 8857671
- **S.A.G Villavicencio**
Av. 40 No. 27 - 77; Barrio 7 de Agosto
tel: 6680555 - 3103895622
- **S.A.G Barrancabermeja**
Calle 52 No. 14-50; Barrio Colombia
tel: 6110530 - 3176708225
- **S.A.G Pasto**
Cra. 11 No. 16-07; Barrio Fátima
tel: 7202259 - 313 7911604
- **S.A.G Tuluá**
Calle 28 No. 23-52
tel: 2447989

Correo electrónico post venta (Cenam)

postventa@incesastd.com

Puntos de Servicio Autorizado GRIVAL Colombia

- **P.S.A Bogotá**
Av. Caracas No. 63-63 Chapinero
tel: 3481746 - 3124440022
- **P.S.A Bogotá Norte**
Av. Carrera 45 No. 149-09 Mazuren
tel: 6140241 - 3138697904
- **P.S.A Bucaramanga**
Cra. 16 No. 42-89 Barrio Centro
tel: 6334754 - 3124440024
- **P.S.A Barranquilla**
Calle 84 No. 43-49; Local 2
tel: 3735347 - 3124440023
- **P.S.A Cartagena**
Av. Pedro de Hererida 21-83; local 3
tel: 6455806 - 3124602395
- **P.S.A Pereira**
Calle 20 No. 9-41
tel: 3257269 - 3124440023
- **P.S.A Medellín**
Cra. 49 No. 45-18; Junín con Amador
tel: 5114086 - 3124440021
- **P.S.A Envigado – El Dorado**
Cra. 41 No. 39 Sur 63
tel: 3027993 - 3124604322
- **P.S.A Cali**
Calle 10 No. 42-54
tel: 5525150 - 312440025

Líneas de Atención al Cliente

Colombia: 018000512030	Panamá: (507) 8000-202
Ecuador: 1800001065	Costa Rica: (506) 4001-4966
Venezuela: 0800 100 2573	Guatemala: (502) 1-800-6240-109
República Dominicana: 1 888 751 2626	El Salvador: (503) 2136-8523
Bolivia: 800 10 0695	Honduras-San Pedro Sula: (504) 2558-0529
Perú: 0800 54 124	Honduras – Tegucigalpa: (504) 2221-1203
Argentina: 0800 444 2935	Nicaragua: (505) 1-800-2202-304
México: Directo (81) 8125 2000 LADA sin costo 01 800 705 1020	