

GRIVAL Tanque Abasto Hidrostática

Instructivo de Instalación

corona

GRIVAL

Válvula GRIVAL para tanque abasto hidrostática está pensada para ser instalada en tanques redondos y cuadrados, es un producto que facilita la graduación del nivel del agua de manera fácil y rápida, su diseño permite un llevado rápido de los tanques a bajas presiones lo que le hace ideal para zonas rurales o con acometidas de agua donde la presión no es muy alta.

Presión de agua recomendada

10 psi – 125 psi

Diámetro de entrada

1/2 in NPSM

Caudal

28 litros por minuto a una presión de 20 psi

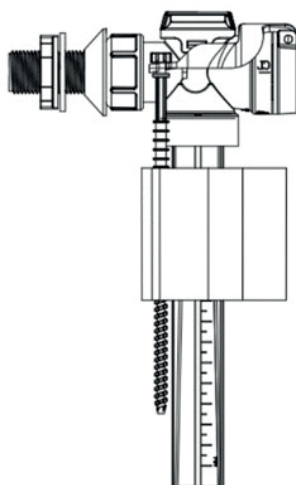

COMPONENTES:

Familiarícese con los nombres de las piezas y compruebe que están todas incluidas.



Tuerca



Arandela



Empaque plano



Empaque cónico

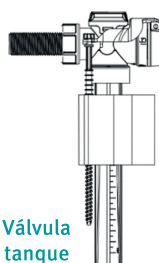

Válvula tanque



Filtro

HERRAMIENTAS REQUERIDAS:

Familiarícese con los nombres de las piezas y compruebe que están todas incluidas.



Atornillador



Cinta de teflón

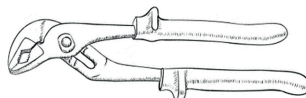

Alicata pico

PASOS DE INSTALACIÓN

1. Para tanques de almacenamiento de agua. Tipo cuadrado y/o redondos.
2. Cierre el paso de agua.

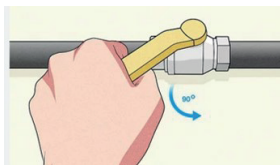

3. Después de cerrada el paso de agua, retire la válvula tanque abasto tradicional.

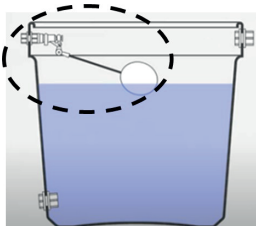

4. Después de retirada la válvula tanque abasto tradicional, inicie con la instalación de la válvula tanque abasto hidrostática.
5. Dejar correr agua antes de iniciar la instalación de la válvula para retirar sedimentaciones internas.



6. Inicie con el proceso de instalación de la válvula Tanque.

- a. Instale la válvula en el tanque dejando empaque cónico por dentro del tanque (1).
- b. Instale el empaque selle (4) como se observa en la gráfica.
- c. Continúe con la instalación de la arandela de fricción (5) como se observa en la gráfica.
- d. Rosque la tuerca (6) hasta lograr un sello entre la válvula y tanque de acumulación.
- e. No olvide verificar que la válvula tenga el filtro instalado (7) dentro de la acometida antes de instalar la tubería para llenado del tanque.

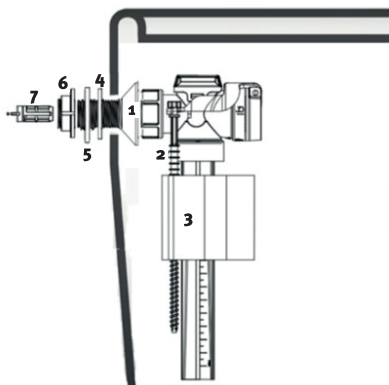

*Se sugiere la instalación de filtro tipo Y (plomería Grival).

PASOS DE INSTALACIÓN

- 7.** Ajustada la tuerca (6) al tanque, se realiza la instalación de acople hembra (8) (envolver cinta de teflón en el acople macho de la válvula) y tubo PVC (9) o de otros materiales.

*Rosca de la válvula tanque abasto de 1/2 NPSM

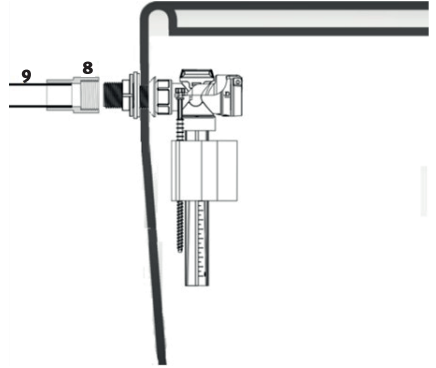

- 8.** Finalizada la conexión hidráulica, se pasa a abrir el paso de agua con la válvula de cierre.

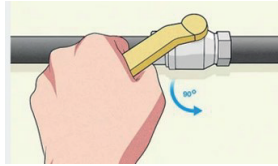

- 9.** Continúe con la graduación de la válvula de llenado.

Ajustando el tornillo del flotador (2) permite ajustar el nivel de llenado. Utilizando atornillador de tipo estrella y girando en el sentido de las manecillas del reloj para subir el flotador (3) se aumenta el nivel de agua.

NOTA

No utilice Cloro para mezclar dentro del agua que está en el tanque.

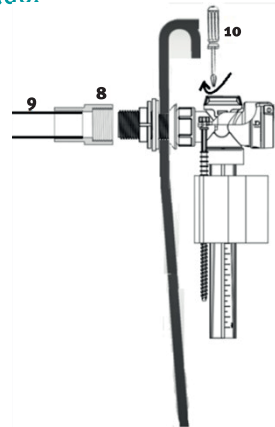

POSIBLES FALLAS Y SOLUCIONES:

SÍNTOMA	SOLUCIÓN
Poco o ningún volumen de salida de agua	Retirar el filtro (2) de la válvula y limpiar Verificar que el flotador de la válvula no este pegando contra el borde interno del tanque Revisar el tornillo de graduación NO esté bloqueado con el flotador o por sedimentos.

CERTIFICADO DE GARANTÍA GRIVAL - 5 años

El certificado de Garantía Integral GRIVAL® le representa que además de la tecnología aplicada en la fabricación para lograr la mejor calidad en cada producto GRIVAL®, asegura que usted recibirá la respuesta de toda nuestra organización si su producto llega a presentar algún defecto en la fabricación, es decir, las partes estructurales del producto que no sufren desgaste por el uso diario y la manipulación (cuerpo - chasis), contemplando también las piezas que gozan de algún acabado estético.

AL MOMENTO DE SOLICITAR UNA GARANTÍA TENGA PRESENTE:

1. GARANTÍA DE COMPONENTES Y DE ELEMENTOS FUNCIONALES

No se extiende a aquellas piezas que sufren desgaste por el funcionamiento normal del producto, unidades de selle, empaques y manijas que por la manipulación y ambiente pueden desgastarse.

Es importante que tenga en cuenta que esta garantía podrá hacerse efectiva siempre y cuando las condiciones de uso, instalación y mantenimiento del producto sean las especificadas en la respectiva hoja de instrucciones. La instalación del producto exige que esta se haya realizado bajo los parámetros técnicos de plomería. La presente garantía no se extiende a aquellos daños o defectos derivados de errores de instalación, residuos sólidos en el sistema hidráulico o del no acatamiento a las indicaciones que GRIVAL® incluye en el respectivo instructivo de instalación que acompaña el producto. Al presentarse el reclamo por garantía, GRIVAL® podrá enviar un técnico especializado para verificar el cumplimiento de los anteriores requerimientos.

De conformidad con las condiciones anteriores, GRIVAL® reparará el producto defectuoso o lo reemplazará por uno de características y funcionalidades iguales o similares teniendo en cuenta la tecnología de producto existente al momento de hacerse efectiva la garantía, previo diagnóstico presencial en el domicilio del solicitante, todo a través de nuestros técnicos Certificados que se encuentran en los puntos de Servicio Autorizado y Servicios Autorizados GRIVAL® a nivel nacional e internacional.

2. GARANTÍA DE ACABADOS

Los acabados superficiales son aquellos que le imprimen una apariencia especial y estética a su producto y además le brindan protección. Para prolongar sus cualidades es vital que la limpieza profunda del producto se haga únicamente con agua y jabón suave y que en el secado y el brillo se utilice un paño de algodón limpio, dicha limpieza se recomienda 2 veces a la semana y en zonas costeras a diario por la salinidad del ambiente. Por ningún motivo deben usarse elementos abrasivos, ácidos o disolventes para la limpieza del producto. Los acabados pueden variar su comportamiento en zonas costeras y/o en ambientes corrosivos.

En caso de no seguir estas instrucciones la garantía de acabados de dos (2) años no será aplicable y en tal caso GRIVAL® le podrá suministrar las partes para su reposición al precio vigente.

3. INADECUADO USO DEL PRODUCTO

Esta garantía no cubre daños derivados de ejercer una fuerza que exceda los límites de torque permisibles. GRIVAL® no se hará bajo ninguna circunstancia responsable de daños causados a otros bienes, por efectos de reparación o instalación de los productos o por que el uso que se le está dando al producto no es especificado.

CONDICIONES PARA HACER EFECTIVA ESTA GARANTÍA

1. Haber seguido las indicaciones contenidas en esta garantía y en el instructivo de instalación del producto.

2. No haber realizado ajustes o modificaciones al producto que alteren su adecuado funcionamiento.

3. Para cualquier reparación anterior, haber utilizado repuestos originales GRIVAL®.

4. Haberse comunicado con nuestra línea de atención nacional o internacional y tener una orden de servicio oficial.

5. Presentar este certificado y/o su factura de compra original y el producto GRIVAL®, este último en el evento en que los productos no se hayan instalado, en el punto donde se adquirió el producto.

No obstante, a pesar de haber vencido la garantía o de no ser esta aplicable, usted lo solicita, GRIVAL® ofrecerá un servicio técnico especializado, el cual se facturará a la tarifa vigente en nuestra red nacional de Punto de Servicio Autorizado GRIVAL (P.S.A GRIVAL®) o al SERVICIO AUTORIZADO GRIVAL (S.A.G GRIVAL®).

RESPALDO DE MARCA

1. SERVICIO DE INSTALACIÓN GRIVAL®

Para mayor tranquilidad y garantizar la correcta manipulación del producto, GRIVAL® le recomienda solicitar el servicio de instalación en los (P.S.A GRIVAL®) ó al Servicio Autorizado GRIVAL® (S.A.G GRIVAL®) o a través de la LÍNEA DE ATENCIÓN GRATUITA GRIVAL®.

SERVICIO AUTORIZADO GRIVAL® COLOMBIA

• S.A.G Montería

Cra. 3 No. 35-43
tel: 7826065 - 3135279974

• S.A.G Tunja

Cra. 14 No. 18-50
tel: 7440385 - 3124487058

• S.A.G Cartago

Cra. 7 No. 12-26
tel: 2131390 - 3113705392

• S.A.G Cúcuta

Av. 11E No. 9N-28
tel: 5746097 - 3153806593

• S.A.G San Andrés Isla

Av. 20 de Julio; Edificio del FED
tel: 5123915 - 3107681774

• S.A.G Manizales

Cra. 20 No. 20-13
tel: 8847549 - 3207102806

• S.A.G Ibagué

Jordán 4a. Etapa; Mza 2; casa 11
tel: 2785181 - 3106280808

• P.S.A Barranquilla

Calle 84 No. 43-49; Local 2
tel: 3735347 - 3124440023

• S.A.G Arauca

Cra. 23 - Calle 25; Esquina Barrio Miramar
tel: 8857671 - 3134884644

• S.A.G Villavicencio

Av. 40 No. 27 - 77; Barrio 7 de Agosto
tel: 6680555 - 3103895622

• S.A.G Barrancabermeja

Calle 52 No. 14-50; Barrio Colombia
tel: 6110530 - 3176708225

• S.A.G Tulúa

Calle 28 No. 23-52
tel: 2447989

PUNTO DE SERVICIO AUTORIZADO GRIVAL® COLOMBIA

*P.S.A Bogotá

Av. Caracas No. 63-63 Chapinero
tel: 3481746 - 3124440300

• P.S.A Bucaramanga

Cra. 16 No. 42-89 Barrio Centro
tel: 6334754 - 3124440024

• P.S.A Cartagena

Av. Pedro de Heredia 21-83; local 3
tel: 6455806 - 3124602395

• P.S.A Pereira

Calle 20 No. 9-41
tel: 3257269 - 3124440026

• P.S.A Medellín

Cra. 49 No. 45-18; Junín con Amador
tel: 5114086 - 3124440039

• P.S.A Cali

Calle 10 No. 42-54
tel: 5525150 - 312440025

• P.S.A Neiva

Carrera 4 No. 9-85
tel: 3165278582

• P.S.A Pasto

Cra. 11 No. 16-07; Barrio Fátima
tel: 7202259 - 3137911604

• P.S.A Sincelajo

Carrera 24H No. 8A-18; Barrio La Palma
tel: 3006702679

• P.S.A Armenia

Carrera 20 No. 9-14
tel: 3207322011

• S.A.G Rionegro

Kilómetro 3 vía Llano Grande
tel: 5372811 - 3218156737

LÍNEAS DE ATENCIÓN GRATUITA AL CLIENTE

Colombia 018000512030 - Ecuador 1800001065
El Salvador 503 2136 8523 - Panamá 18005072382
Perú 0800 54 124 - Costa Rica 506 40014966
Guatemala 18006240109 - Nicaragua 18002202324